

平面図 S=1:40

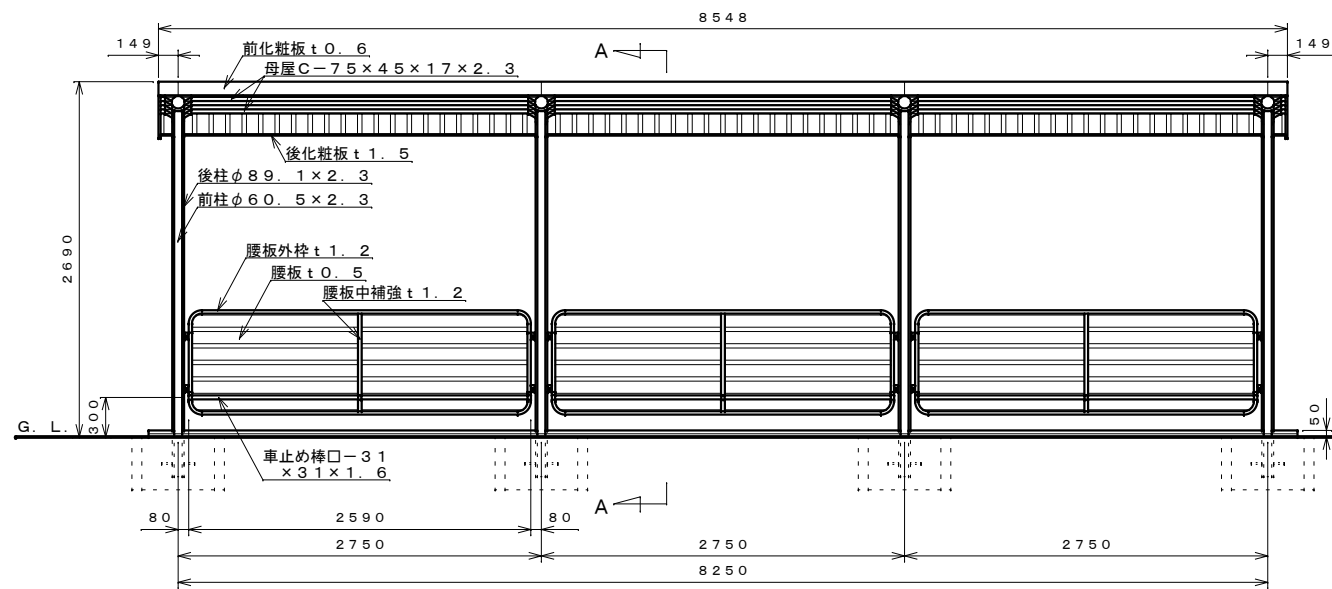

正面図 S=1:40

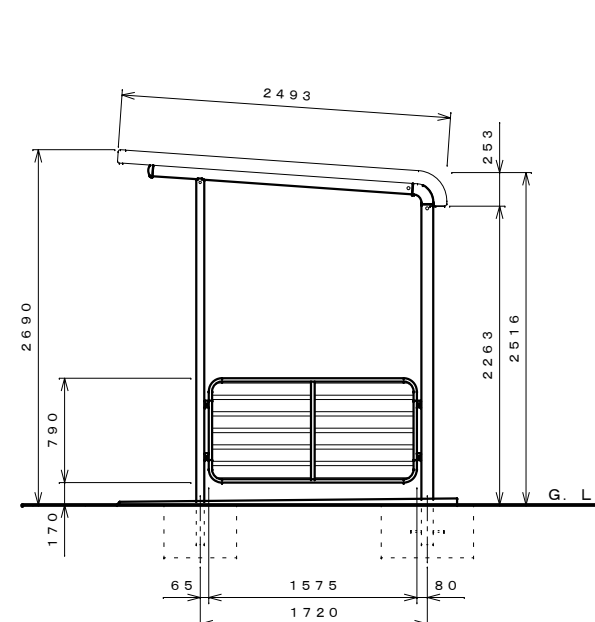

側面図 S=1:40

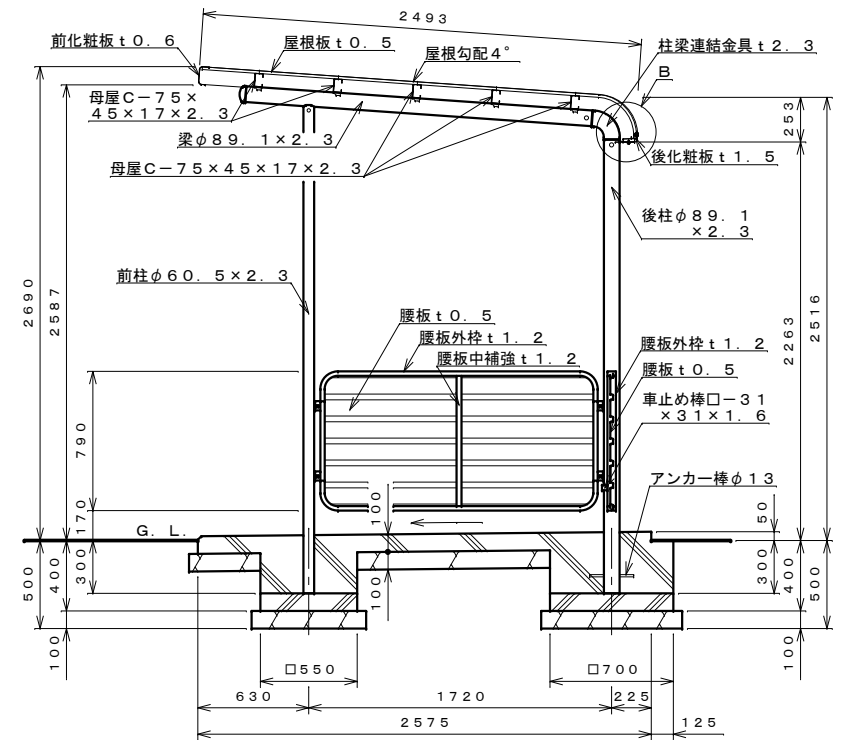

A-A断面図 S=1:30

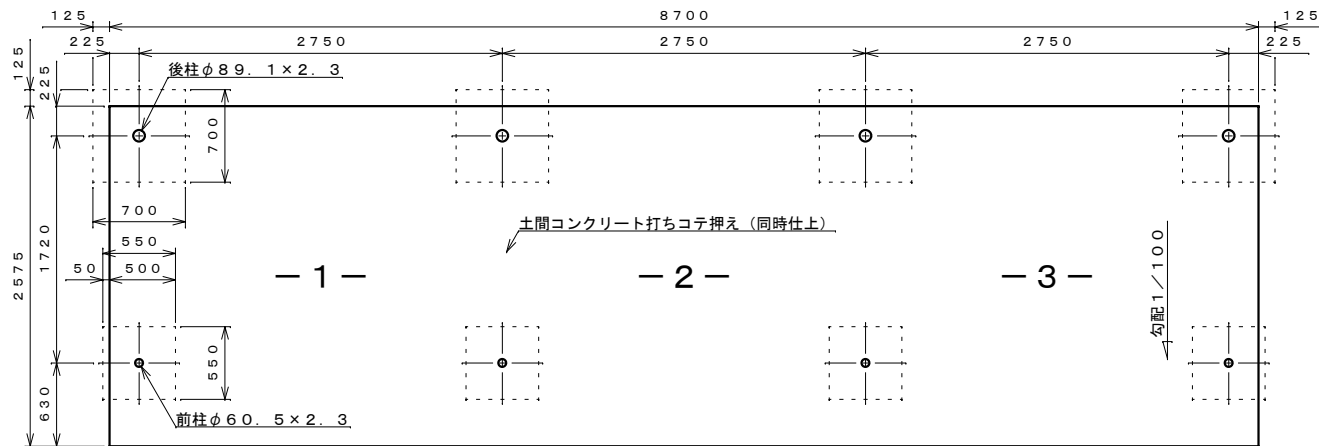

基礎伏せ図 S=1:40

【注：この基礎は標準を示しています。現場の実情に合わせて、ご設計下さい。】

仕様大要

品名	サイズ	材質	仕上げ
前柱	φ60.5×2.3	亜鉛-アルミ-マグネシウム合金めっき鋼管	ポリエステル系樹脂塗装
後柱・梁	φ89.1×2.3	"	"
車止め棒	□-31×31×1.6	ZAM角鋼管	"
母屋	□-75×45×17×2.3	ZAM	"
化粧板	t0.6	"	"
後化粧板	t1.5	SUS304	"
屋根板	t0.5	ガルバリウム鋼板	"
腰板	t0.5	"	"
腰板外枠	t1.2	ZAM	"
腰板中補強	t1.2	"	"
柱梁連結金具	t2.3	"	"
筒カバー		ASA	"

【設置可能地域】 〔長期地耐力50kN/m²以上、垂直積雪量100cm以下〕
〔基準風速V₀34m/s以下、地表粗度区分Ⅲ以上〕

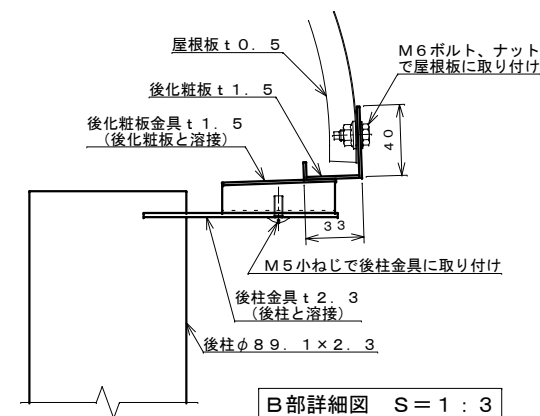

B部詳細図 S=1:3

名称	タクボ自転車置場 SP103LFHS-03 仕様図 (スパン2750mm、多雪型)
株式会社 田窪工業所	