

この度は、お買上げ下さいまして誠にありがとうございます。

# TAKUBO タクボ自転車置場 (オプション) 車止め棒

SPCB-3K・SPCB-3L  
SPCB-2K・SPCB-2L  
SPCB-1K・SPCB-1L  
SPCB-0K・SPCB-0L

## 組立説明書

Vol.4

- 組立前に、この組立説明書をよく読んで組み立ててください。
- 組立説明書は、組立終了後も必ず大切に保管してください。
- 車止め棒は、お好みの高さに取り付けられます。  
(例はG.L.から300mmです。)

### 【部品明細】

部品名称	車止め棒取付金具 A	車止め棒取付金具 B	車止め棒力バー A	車止め棒力バー B	車止め棒受金具	M6×20六角ボルト	M6×65六角ボルト	M6ナット	M6ネジキャップ	組立説明書	
基本部	2	2	-	2	1	4	8	2	6	10	1
連結部	2	-	1	-	1	2	4	2	4	6	-

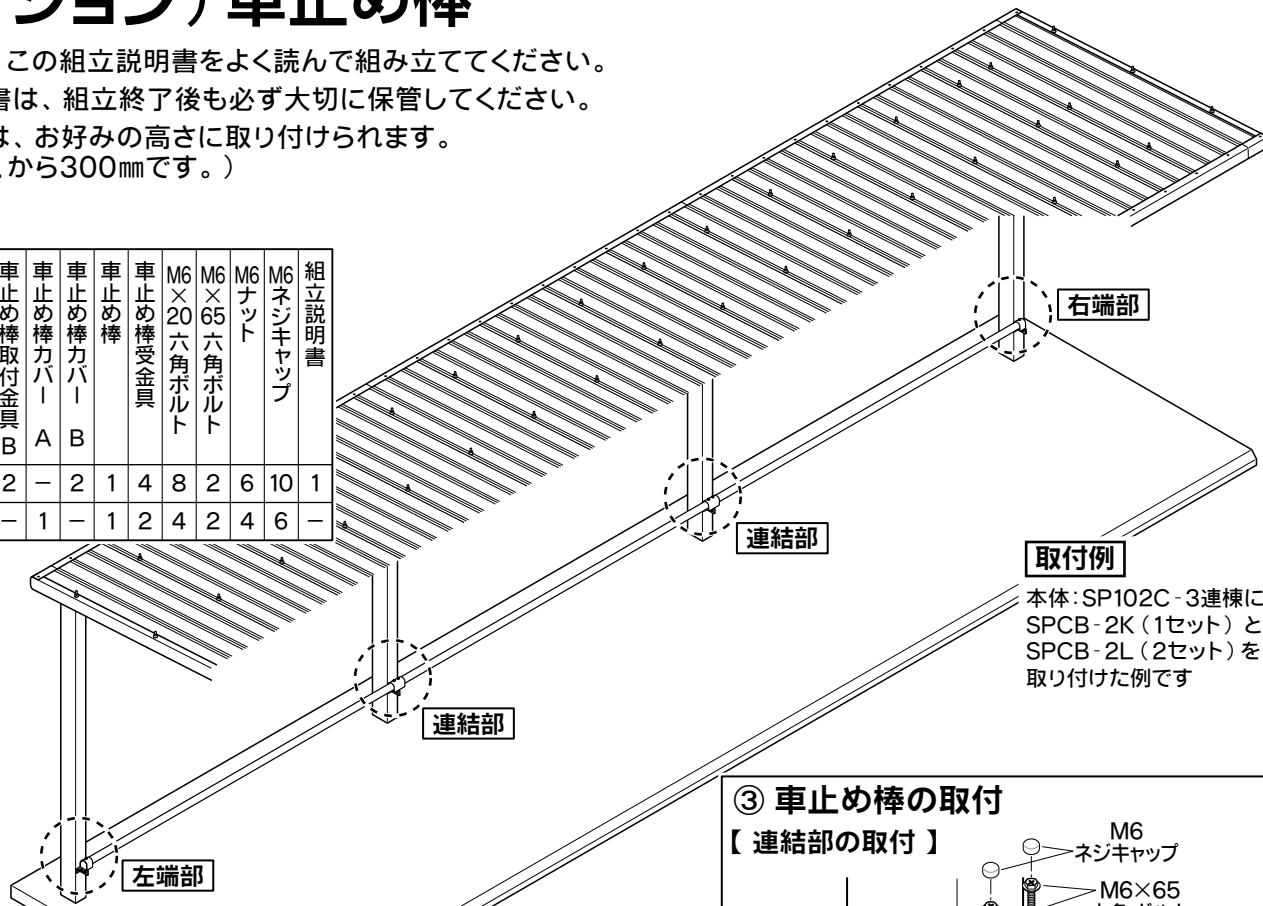

### ① ネジ穴の加工

図の位置にφ5mmの下穴をあけM6のタップ加工をしてください。  
(各柱に2カ所ずつ)  
注:すべてのネジ穴が水平線上に並ぶように加工してください。

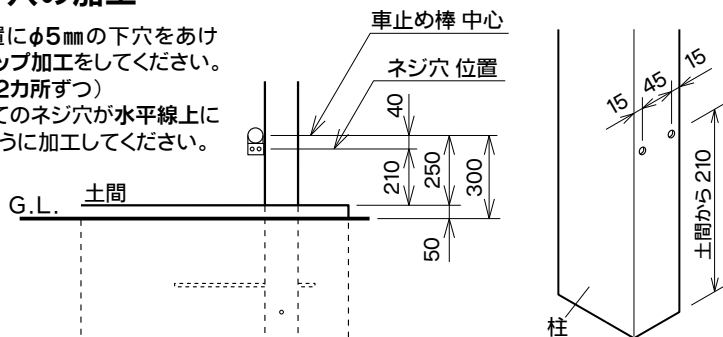

### ② 金具の組立と取付

まず、金具を組み立ててください。

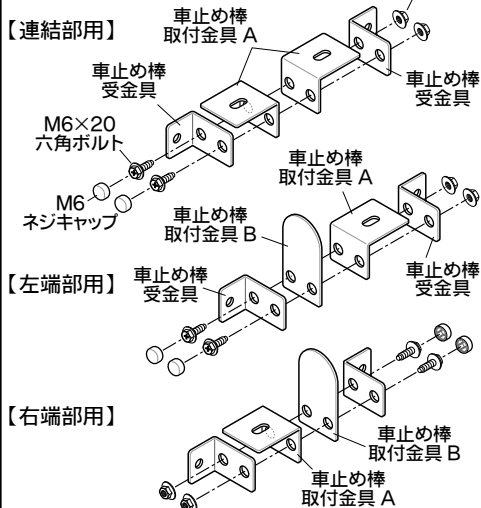

①であけたネジ穴に、下図のように取り付けてください。

#### 【連結部の例】

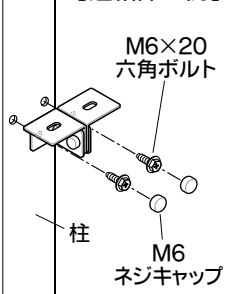

### ③ 車止め棒の取付

#### 【連結部の取付】

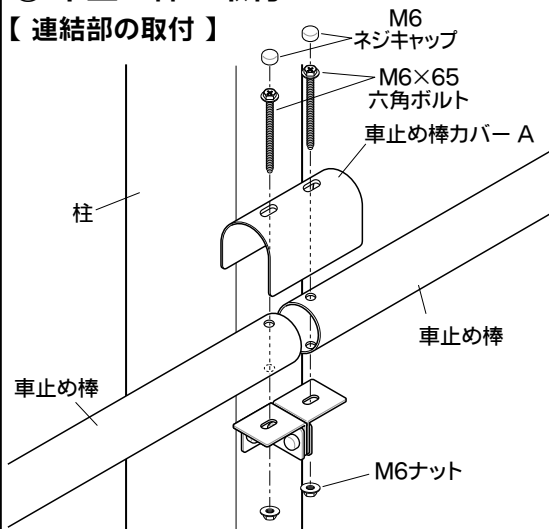

#### 【左端部の取付】

※右端部も同様です。

